



***eMDX***



***eS1000***



***e12***



**AUTONOMIE**



**PERFORMANCE**



**COMPACTITÉ 360°**



***EMDX***



***E12***



# Switch to **ZERO EMISSION\***

## **POUR MECALAC, L'INNOVATION C'EST ACCÉLÉRER LE MOUVEMENT VERS DES CHANTIERS RESPECTUEUX DES HOMMES ET DE LEUR ENVIRONNEMENT**

Chez Mecalac, l'environnement et le développement durable sont considérés depuis longtemps comme un investissement et un enjeu essentiel pour l'avenir. La politique R&D du Groupe est orientée vers la conception d'engins dont l'impact environnemental est le plus réduit possible, que ce soit sur les chantiers ou pour les riverains.

## **MECALAC SÉRIE E : DES MACHINES 100 % ÉLECTRIQUES POUR LES CHANTIERS URBAINS**

Mecalac propose des engins 100 % électriques qui conjuguent les 3 exigences essentielles aux chantiers urbains d'aujourd'hui et de demain : l'autonomie, la performance et la compacité à 360°. Une réponse technologique inspirée des hommes, du terrain et des contraintes en constante évolution. Avec la gamme électrique, Mecalac inaugure une nouvelle ère de son histoire en offrant à nos concepts une de ses plus belles lettres de noblesse : "e" comme électrique, "e" comme écosystème, "e" comme émission zéro et "e" comme emblématique. La Série E est l'aboutissement d'une démarche entamée en 1974 : optimiser les chantiers grâce à des machines toujours plus polyvalentes, réduire le nombre d'engins sur site, optimiser leur utilisation et rentabiliser leur fonctionnement.

\* Passez au Zéro Émission



**e51000**



*e12*

# L'INNOVATION AU PRÉSENT

Tout engin électrique doit relever 3 défis majeurs : l'autonomie, la performance et la compacité. La Mecalac e12 est ainsi la première pelle de 10-12t 100 % électrique sans aucun compromis sur ces 3 exigences. La clé de l'autonomie et de la performance réside dans l'architecture même de cette machine. La source d'énergie, séparée de la tourelle, permet d'installer une capacité record de 150 kW.h, offrant ainsi une autonomie inégalée de 8 heures.





# E12

## **AUTONOMIE PERFORMANCE COMPACTITÉ :**

### **LES 3 FORCES MAJEURES DE LA E12**

La version électrique de la 12MTX est inscrite dans l'éthique de Mecalac vers des chantiers urbains toujours plus compacts, performants et respectueux de l'environnement. Parce que l'architecture de la 12MTX thermique la prédestinait naturellement à sa version électrique, l'emplacement du moteur thermique réceptionne désormais une technologie de batteries Lithium-ion, idéale pour les solutions embarquées. Cette technologie allie des rapports poids / puissance / qualité largement supérieurs aux batteries classiques à une durée de vie optimisée pour une sécurité totale.



**CREUSER**



+



+



**CHARGER**

**MANUTENTIONNER**

**PORTER DES OUTILS**



## BÉNÉFICES CLIENT

# Switch to AUTONOMY\*

### L'ARCHITECTURE DES BATTERIES



## TOUS LES MOINS SONT DES PLUS

Il suffit de 8 heures pour recharger la e12. Ainsi, sans compromis sur sa puissance elle accomplit sa mission sur la totalité de la journée sans avoir à recharger ses batteries, pour 8 heures d'autonomie.

La Mecalac e12 c'est moins de vibrations, moins de nuisances sonores, moins d'entretien (plus de filtres, plus d'huile...), moins de risque d'accidents sur les chantiers, moins de coûts de maintenance et une absence totale d'émission de CO<sub>2</sub> et de particules polluantes pendant l'utilisation.

### BATTERIES 150 KW.H LITHIUM-ION





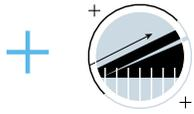

## BÉNÉFICES CLIENT

# Switch to PERFORMANCE\*

### L'ARCHITECTURE DES MOTEURS

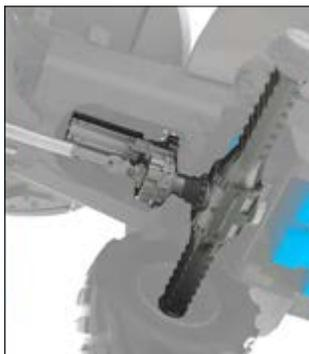

## UNE NOUVELLE LIGNE DE CONDUITE POUR LES CHANTIERS URBAINS

Avec sa structure initialement urbaine et ses 2 moteurs électriques fonctionnant indépendamment, alimentation de l'équipement d'une part et de la translation d'autre part, la Mecalac e12 prend naturellement sa place dans les flottes de machines urbaines. Outre ses performances et son autonomie, sa transmission 100 % électrique offre un effort de traction inégalé au démarrage avec une récupération de l'énergie au freinage. L'incroyable densité de puissance des moteurs électriques permet de conserver une extrême compacité et ne nécessite en outre aucun entretien.



\* Choisissez la Performance



## BÉNÉFICES CLIENT

# Switch to 360° COMPACTNESS\*

## LIBERTÉ DE MOUVEMENT

Avec une rotation totale à 360° d'un diamètre de 2710 mm, une largeur aux roues de 2,25 m et un angle d'inclinaison de flèche exceptionnel (140°), le modèle e12 n'a besoin que d'une voie de circulation en milieu urbain. La circulation routière est ainsi très peu perturbée et l'opérateur peut travailler au plus près des obstacles. Efficace, le modèle e12 reste compact, exploite l'ensemble de son potentiel, avec un impact minimum sur l'environnement.

Contrairement à une pelle sur pneus standard, nos 12MTX et e12 travaillent en général toute la journée, totalisant quotidiennement plus de temps d'action que d'attente. Le châssis articulé permet de se mouvoir aisément sur tous les chantiers, l'agilité participe aussi à la performance globale.





# e12

Alors, à l'heure annoncée et programmée de la fin des diesels, de l'urbanisation toujours plus dense et des espaces exigus qui les accompagnent, l'alliance parfaite de l'architecture et de la technologie de la nouvelle Mecalac e12 ouvre la voie à des chantiers urbains plus sûrs, plus propres et plus efficaces.

## CARACTÉRISTIQUES TECHNIQUES

100 % électrique	•
Capacité	150 kW.h
2x batteries lithium-ion	Nickel-Manganese-Cobalt (NMC)
Autonomie*	8 heures
Durée de charge complète**	8 heures
2 moteurs électriques	1 pour la translation et 1 pour l'équipement
0 émission de CO <sub>2</sub> et de particule polluante	(pendant l'utilisation)

\*En fonction du type d'application.

\*\*Valeur indicative sujette aux conditions d'environnement, sur 22 kW.





**eS1000**

# EFFICACITÉ MAXIMALE

La chargeuse Swing Mecalac performe sur tous les chantiers par son efficacité et sa rapidité d'exécution. La possibilité de conduire, manoeuvrer et pivoter en simultané constitue la clé de sa productivité. La nouvelle eS1000 fait passer un cap au concept Swing, avec sa transmission et sa puissance 100 % électrique. Passez à l'autonomie, appréciez la stabilité du châssis rigide et gérez efficacement l'espace de vos chantiers.





# eS10000

## **AUTONOMIE, STABILITÉ, GESTION DE L'ESPACE**

### **OPTIMALE SUR TOUS LES PLANS**

Les chargeuses "Swing" Mecalac sont compactes, polyvalentes, confortables, sûres et extrêmement performantes. Grâce à leur efficacité élevée et au concept de pivotement innovateur, elles ont non seulement maintenu, mais accroissent leur position de leader sur le marché en termes d'autonomie, de stabilité, de mobilité et de gestion de l'espace.

Désormais disponible en version électrique, la nouvelle chargeuse pivotante eS1000 permet à l'opérateur de profiter pleinement des caractéristiques uniques de cette machine sans émissions pendant l'utilisation et avec un niveau sonore réduit.



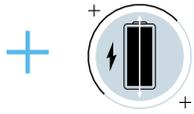

## BÉNÉFICES CLIENT

# Switch to AUTONOMY\*

## MOINS DE DÉPLACEMENTS ET PLUS D'AUTONOMIE

L'architecture de la chargeuse « Swing » permet une économie de mouvements. Cela se traduit par une réduction du temps de cycle, des nuisances sonores et visuelles, des besoins de maintenance et des risques d'accidents ainsi qu'un impact moindre sur l'environnement.

De la même manière que la version diesel de la chargeuse "Swing" limite la consommation de carburant grâce à cette économie de mouvement, la version électrique eS1000 ne consomme que la juste quantité d'énergie nécessaire aux opérations de chantier et optimise ainsi l'utilisation de la batterie pour une autonomie sans précédent de 8 heures.



## BATTERIES 75 KW.H LITHIUM-ION

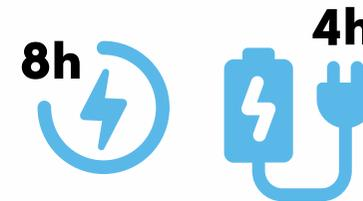

### CARACTÉRISTIQUES TECHNIQUES

100 % électrique	•
Capacité	75 kW.h
1x batterie lithium-ion	Nickel-Manganese-Cobalt (NMC)
Autonomie*	8 heures
Durée de charge complète**	4 heures
3 moteurs électriques	1 pour la translation, 1 pour l'équipement et 1 pour le système du bras pivotant
0 émission de CO <sub>2</sub> et de particule polluante	(pendant l'utilisation)

\*En fonction du type d'application.

\*\*Valeur indicative sujette aux conditions d'environnement, sur 22 kW.

\* Choisissez l'Autonomie

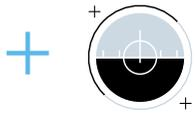

## BÉNÉFICES CLIENT

# Switch to STABILITY\*

## STABILITÉ ÉPROUVÉE

Ce que le godet lève à l'avant, une fois le pont arrière bloqué, il le lève à 180° sans aucun risque. C'est grâce à cette incroyable stabilité dans toutes les positions et sur tous les terrains que la Swing transforme radicalement la logistique des chantiers.

Quelles que soient les circonstances, elle garde son équilibre aussi bien en translation, dans les manœuvres de transfert entre les chantiers que lors des phases de travail, et elle conserve toute sa mobilité en franchissant les obstacles avec une parfaite aisance et en toute sécurité.

### CHARGEUSE ARTICULÉE

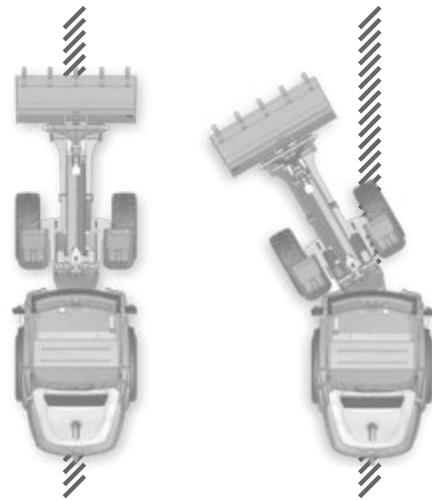

**100%**  
**STABILITÉ**

**75%**  
**STABILITÉ**

vs

### CHARGEUSE SWING

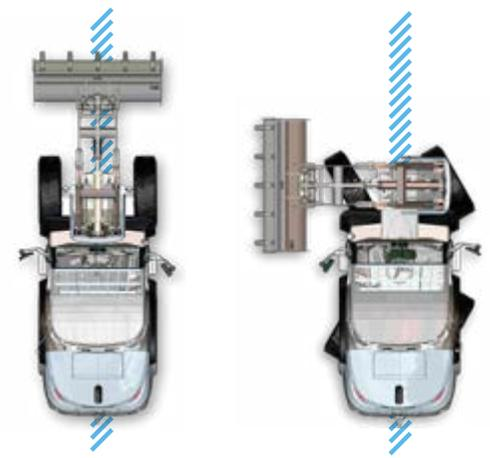

**100%**  
**STABILITÉ**

**100%**  
**STABILITÉ**

\* Choisissez la Stabilité



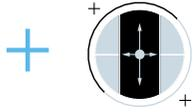

## BÉNÉFICES CLIENT

# Switch to SPACE MANAGEMENT\*

## MECALAC SWING, L'EFFICACITÉ IMMÉDIATE

Les chantiers urbains et les lieux où l'espace et le temps de travail sont limités constituent un environnement naturel pour les chargeuses compactes sur roues. Le faible rayon de braquage de nos chargeuses "Swing" assure un haut degré de manoeuvrabilité. De plus, l'efficacité étant déterminée par les cycles de chargement et de déchargement, une large partie des temps de cycle des chargeuses conventionnelles consistent en des manoeuvres chronophages.

Le concept innovant de la chargeuse "Swing" Mecalac est né du souhait de se concentrer sur l'efficacité des opérations afin de réduire ces manoeuvres sans valeur ajoutée en pivotant le bras au lieu de déplacer la machine elle-même.

### CHARGEUSE ARTICULÉE

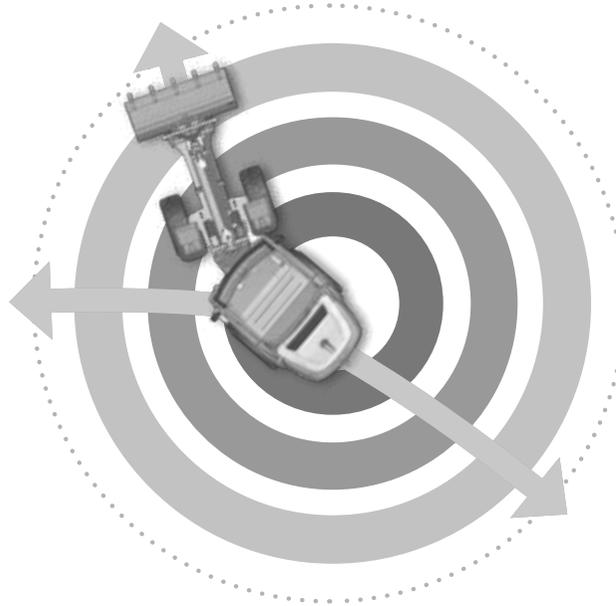

vs

### CHARGEUSE SWING

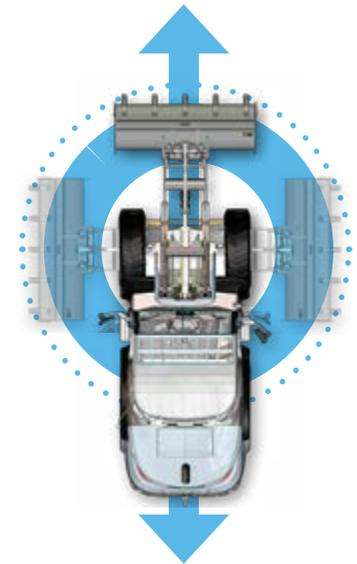

\*Choisissez la Gestion Optimisée de l'Espace



*EMDX*

# LOGISTIQUE SANS ÉMISSION

Robustes, fiables et indispensables sur de nombreux chantiers urbains, les dumpers Mecalac sont le fruit de plusieurs décennies d'expertise dans la conception et la fabrication de machines de travaux publics.

Complétant les capacités de creusement et de chargement de la pelle e12 et de la chargeuse sur pneus eS1000, le nouveau dumper Mecalac eMDX ouvre la voie à un transport propre et silencieux sur les chantiers.

Il est toujours possible de transporter de grandes quantités de matériaux grâce aux dumpers Mecalac, mais il est désormais possible de le faire avec moins de vibrations, moins de bruit, moins de maintenance et absolument aucune émission de CO<sub>2</sub> et de particules pendant l'utilisation.





# eMDX

## AUTONOMIE, PERFORMANCE, SÉCURITÉ

### LE PREMIER DUMPER 6 TONNES 100 % ÉLECTRIQUE

Les dumpers sont des machines complémentaires qui peuvent rapidement changer la dynamique d'un chantier. Ces machines compactes, maniables et à l'aise sur tous les types de terrains constituent une solution efficace pour le transport de matériaux sur les chantiers.

Le nouveau dumper Mecalac eMDX conserve les fondamentaux et l'expérience des dumpers Mecalac 6MDX en termes de productivité, de sécurité et de fiabilité, mais il intègre l'expertise et les technologies Mecalac en termes de solutions zéro émission.

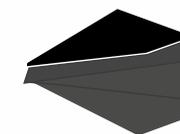

6 TONNES





## BÉNÉFICES CLIENT

# Switch to AUTONOMY\*

## TRANSITION EN DOUCEUR VERS L'ÉLECTRIQUE

La conception du dumper Mecalac eMDX tient compte des exigences des chantiers urbains et des habitudes des opérateurs, de manière à ce que l'autonomie et la productivité ne soient pas impactées.

Avec une capacité de batterie record de 75 kW.h, l'eMDX peut travailler en continu pendant au moins 8 heures et la recharge des batteries ne demande que 4 heures. L'autonomie inégalée de 8 heures de l'eMDX est rendue possible grâce aux technologies de gestion de puissance et de températures de la batterie.

Sur votre chantier cette autonomie se traduit en de nombreuses heures de travail additionnelles puisque les dumpers sont principalement utilisés sur une base périodique avec des arrêts machines fréquents.



## BATTERIES 75 KW.H LITHIUM-ION

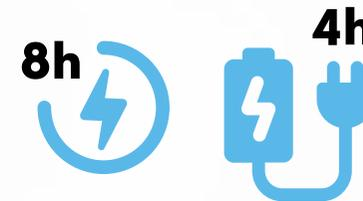

### CARACTÉRISTIQUES TECHNIQUES

100 % électrique	•
Capacité	75 kW.h
1x batterie lithium-ion	Nickel-Manganese-Cobalt (NMC)
Autonomie*	8 heures (non-stop)
Durée de charge complète**	4 heures
2 moteurs électriques	1 pour la transmission et 1 pour la benne et l'hydraulique
0 émission de CO <sub>2</sub> et de particule polluante	(pendant l'utilisation)

\*En fonction du type d'application.

\*\*Valeur indicative sujette aux conditions d'environnement, sur 22 kW.

\* Choisissez l'Autonomie

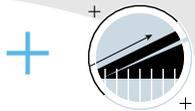

BÉNÉFICES CLIENT

# Switch to PERFORMANCE\*

Face aux “mini” dumpers électriques proposés sur le marché, Mecalac a concentré ses investissements et ses efforts en R&D sur la conception d'un modèle zéro émission capable de transporter des matériaux à une échelle jamais atteinte auparavant. Ainsi est né le dumper Mecalac eMDX, le premier dumper 6 tonnes électrique dont l'autonomie, les performances et la sécurité sont sans compromis.

La transmission automatique permet de transférer toute la puissance du moteur électrique aux quatre roues motrices permanentes, pour un niveau de puissance et d'efficacité inégalé.

**LE PLUS GRAND  
DUMPER URBAIN  
100 % ÉLECTRIQUE**



\* Choisissez la Performance

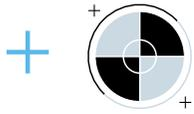

## BÉNÉFICES CLIENT

# Switch to SAFETY\*

## UN DUMPER CABINE TOUJOURS PLUS SÛR

Outre la certification ROPS/FOPS, Mecalac a testé la capacité de la cabine de l'eMDX à résister aux chocs pendant le chargement de la benne. Plusieurs tests de chocs frontaux et latéraux ont été réalisés à différentes vitesses de pivotement d'une pelle pour simuler les impacts réels qui pourraient se produire sur les chantiers. La cabine de l'eMDX a remarquablement résisté à ces chocs, preuve de l'excellence Mecalac dans le domaine de la sécurité.

D'autres caractéristiques jouent en faveur de la sécurité chez Mecalac : accès plus facile et plus sûr à la machine, visibilité panoramique exceptionnelle et un niveau plus élevé de protection de l'opérateur dans toutes les situations. De plus, un système de détection d'obstacles avancé détecte les dangers potentiels à l'avant de la machine, relevant d'autant plus nos standards de sécurité.

\* Choisissez la Sécurité

## CABINE DE LA SÉRIE MDX: CONÇUE ET ÉPROUVÉE POUR RÉSISTER AUX IMPACTS





**MECALAC POWER PACK**

# ZÉRO ÉMISSION

Pour compléter notre gamme de machines électriques et vous permettre de charger vos machines où que vous soyez, Mecalac vous propose une solution de recharge sur chantier.

## PLUG. CHARGE. WORK.\*

Grâce à sa capacité de stockage, ce power pack vous permet de recharger votre machine électrique sur chantier, même lorsque celui-ci n'est pas raccordé au réseau électrique. Ce chargeur mobile, qui fonctionne sur batteries, remplace les groupes électrogènes "classiques" en vous fournissant une énergie électrique verte partout où vous en avez besoin.

Pour vous éviter un investissement conséquent, ce power pack est disponible à la location, sur des durées de 3 jours à plusieurs semaines. En fonction de votre besoin en énergie, il est possible de combiner deux chargeurs mobiles, ce qui vous permet d'atteindre 600 kW.h d'énergie disponible. Une armoire de distribution sera également mise à disposition en complément de ce chargeur mobile, avec différentes prises, pour vous permettre de recharger d'autres appareils.

\* Branchez. Chargez. Travaillez.





La livraison et la mise en route du power pack est comprise dans le tarif de la location et est réalisée par notre partenaire GCK Energy, spécialisé dans les solutions mobiles d'alimentation en énergie verte.

**Pour plus d'informations, veuillez vous rapprocher de votre concessionnaire.**

#### CARACTÉRISTIQUES TECHNIQUES

Puissance	200 kVA
Energie disponible	300 kW.h
Batteries	Lithium-ion Intelligent Battery System (IBS)
Résistance aux chocs	jusqu'à 8G
Fonctionnements	On & Off Grid
Certifications	CE / CSC / ADR
Plages de fonctionnement	de -20°C à +45°C (-4°F - 113°F)
Dimension du container	ISO 10 Pieds



## SERVICES

# PERFORMANCE, RENTABILITÉ, LONGÉVITÉ

DÉCOUVREZ NOS SERVICES

## MECALAC PREMIUM LUBRICANTS

Des lubrifiants Premium pour tirer le meilleur de vos engins :

- Durée de vie des équipements prolongée
- Garantie et intervalles de vidange étendus
- Efficacité par tous les temps



## MY MECALAC CONNECTED SERVICES

Pour optimiser l'utilisation de ses machines, MECALAC propose son offre de services télématiques :

- Gestion de flotte à distance
- Accès à toutes les données d'utilisation des machines
- Temps d'immobilisation des machines limité grâce à la maintenance préventive

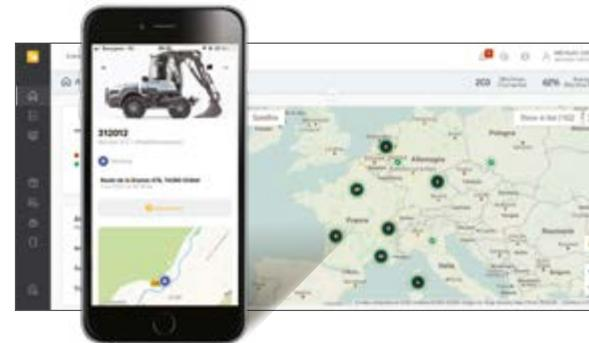

 **MY MECALAC**  
CONNECTED SERVICES





## MECALAC GENUINE PARTS

Seules les pièces d'origine MECALAC vous assurent une durée de vie optimale et des performances maximales :

- Pièces certifiées d'origine
- Kits d'entretien
- Garantie étendue



## FORMATIONS MECALAC

Exploitez pleinement toutes les possibilités de vos engins Mecalac :

- Utilisation performante
- Encadrement individualisé
- Pratique intensive



## MECALAC FINANCIAL SOLUTIONS

Une gamme complète de produits financiers et de services associés répondant à vos besoins spécifiques :

- Achat de matériel
- Location de matériel
- Taux compétitifs



## EXTENSIONS DE GARANTIE

Nos solutions s'adaptent à vos besoins afin de maximiser la durée de vie de vos engins :

- Contrats à la carte
- Tranquillité d'esprit
- Dépenses maîtrisées



La liste des services proposés peut varier selon les pays. Pour de plus amples informations, veuillez consulter votre concessionnaire Mecalac.



*e12 · e51000 · eMDX*

# DONNÉES TECHNIQUES



IC



**e12**

# CONFIGUREZ VOTRE E12

La e12 dispose d'un large équipement de série mais reste à l'écoute des spécificités de ses différentes typologies de clients : entrepreneurs du paysage, terrassiers, professionnels des travaux publics, collectivités territoriales... Alors, de la couleur de la peinture en passant par le choix des pneumatiques..., sans oublier les nombreux accessoires, godets et outils hydrauliques, il existe de très nombreuses manières d'adapter la e12 à sa marque et son métier.

## STANDARD COMPOSITION DE LA E12

### CHÂSSIS

Articulé avec 4 roues motrices de taille égale, équipées de pneus ALLIANCE 18-19.5 16PR, pont arrière oscillant avec blocage commandé depuis la cabine, différentiel à glissement limité sur les deux ponts

Freins multidisques à bain d'huile intégrés dans les 2 ponts

Transmission à moteur électrique indépendant

Boîte de vitesse automatique et/ou manuelle

Changement de vitesse, 0 à 25 km/h (0 à 15.5 mph) avec système exclusif Speed Control pour définir une vitesse maximale

Stabilisateurs indépendants à commandes électriques proportionnelles

### ALIMENTATION

Batteries Lithium-ion Nickel-Manganese-Cobalt (NMC), 150 kWh. Chargement par prise triphasée sur réseau d'alimentation AC, convertisseur AC>DC intégré. Zéro émission de gaz polluants pendant l'utilisation. Fiche de câble de charge (Type 5P - Industriel, 5 broches)

### CINÉMATIQUE

À volée variable en 4 parties ; montage du vérin de flèche sur parallélogramme ; déport hydraulique droite / gauche ; balancier

Attache rapide CONNECT à surverrouillage hydraulique, exclusivité Mecalac (brevetée)

4 clapets de sécurité anti-retour

### GRAISSAGE

Centralisé manuel 1 point pour l'ensemble du parallélogramme

### 4 MODES D'UTILISATION

4 modes d'utilisation : Parking, Pelle, Chargeur et Route

Commandes assistées par manipulateurs ergonomiques proportionnels à commande électrique

Personnalisation avancée des modes et des commandes

La liste des équipements standards/optionnels peut varier.  
Pour de plus amples informations, veuillez consulter votre concessionnaire Mecalac.

# STANDARD



## CABINE, CONFORT & SÉCURITÉ

Accès à la cabine par un marche-pied déployable, exclusivité Mecalac

Ecran couleurs 7" wide VGA pour contrôle des organes de sécurité et des fonctions de la machine

Cabine panoramique grand confort homologuée ROPS-FOPS avec :

- une porte coulisso-battante, exclusivité Mecalac
- un pare-brise avant escamotable partiellement ou dans sa totalité, exclusivité Mecalac
- une vitre de porte coulissante
- une trappe de toit

Colonne de direction 3 réglages : 2 pour l'inclinaison, 1 pour la hauteur du volant

Zone de rangements avec bac indépendant

Chauffage conforme à la norme ISO 10263 avec 6 bouches de ventilation indépendantes

Climatisation

Siège pneumatique, chauffant, réglable et ajustable toutes positions selon la morphologie du chauffeur

Pré-disposition radio, alimentation 12 Volts

2 phares de travail à l'avant, LED - 1 phare de travail à l'arrière, LED

Caméra arrière et latérale

Visière de cabine

Télématique, MyMecalac Connected Services



## ATTACHE RAPIDE : CONNECT

CONNECT, l'attache rapide Mecalac est conforme aux derniers textes en vigueur de la norme EN474-1 et introduit un nouveau standard, précurseur d'une sécurité encore supérieure.

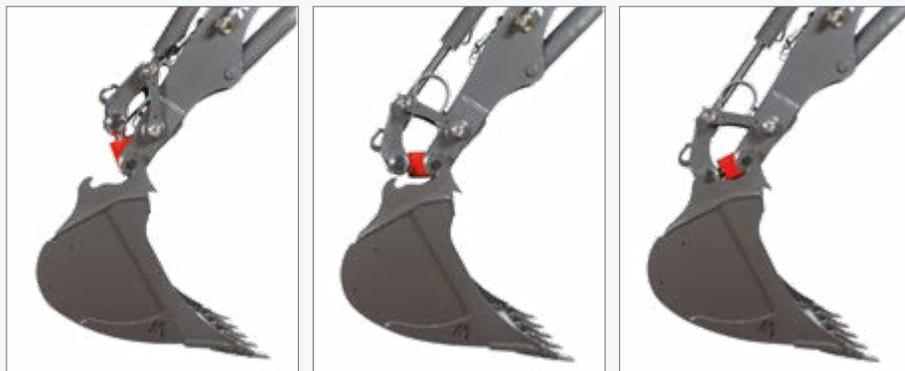

### PRODUCTIVITÉ

Réversible, en série, adaptée à tous les accessoires et aux 4 fonctions Mecalac  
Simplicité de prise, dans les deux sens, compréhension et visibilité immédiates  
Absence de maintenance, diminue les risques de défaillance  
Compacité et légèreté, converties en volume godet, +10%

### SÉCURITÉ

L'accessoire soulevé du sol ne peut pas tomber, quel que soit le sens de prise, qu'il soit verrouillé ou non : système de crochet empêchant la chute du godet, intégration d'un clapet anti-retour du vérin  
Détection en continu de la course du vérin, mesure réelle du verrouillage de l'accessoire avec alarme en cabine  
Rattrapage de jeu automatique grâce à la sur-course du vérin  
Interface utilisateur simple, supprime tout risque de mauvaise manipulation

### FIABILITÉ

Pour les oreilles, utilisation d'acier 500HB, la plus forte résistance à l'abrasion au monde  
100% Mecalac : la machine, le porte outil et les accessoires sont conçus pour fonctionner ensemble. CONNECT est dédiée à Mecalac

La liste des équipements standards/optionnels peut varier.  
Pour de plus amples informations, veuillez consulter votre concessionnaire Mecalac.

## NOS OPTIONS POUR CONCEVOIR VOTRE E12

### COULEUR CLIENT

Vous souhaitez obtenir votre Mecalac e12 à vos couleurs ?  
Personnalisez votre Mecalac avec vos propres codes RAL.

Exemples de couleurs



### PNEUS



18-19.5 18PR 224  
Diagonal (Standard)



18R19.5 XF TL  
Radial



18-19.5 16PR MPT-06  
TBL

### PORTE-OUTILS

Système d'attache directe ; montage des outils sur balancier avec axes



# OPTIONS

## CABINE – CONFORT & SÉCURITÉ

Contrepoids lourd

Double pédales (inching/frein)

Gyrophare à LED

Phare d'équipement, 2x LED

Radio 2 haut-parleurs, port pour clé USB, Bluetooth

Antivol – antidémarrage électronique avec 6 clés

Réception levage pour l'activité de manutention – uniquement pour la France

Avertisseur de recul, classique ou multifréquences

Digitcode de démarrage (disponible avec la télématique)

## SOURCE D'ALIMENTATION

Caisson extérieur de chargement

Fiche de câble de charge Type 2 (selon IEC 62196)

## LIGNES AUXILIAIRES

**A** Ligne auxiliaire 1 (en standard)

**B** Ligne auxiliaire 2 : fonction rotation benne (dérivation vérin de déport)

**C** Ligne auxiliaire 3 : fonction benne preneuse (dérivation vérin de godet)

**D** Canalisation retour marteau

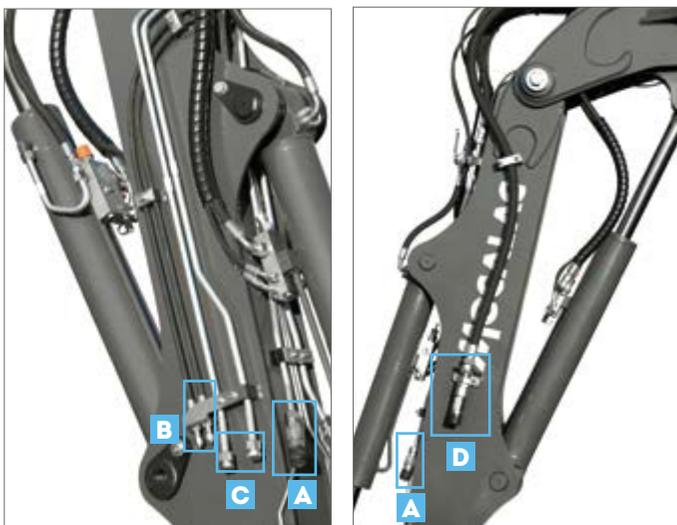

La liste des équipements standards/optionnels peut varier.  
Pour de plus amples informations, veuillez consulter votre concessionnaire Mecalac

## GRAISSAGE

Graissage centralisé manuel 1 point pour l'équipement

Graissage centralisé automatique pour l'équipement et le parallélogramme

Huile biologique

## ARCEAU DE PROTECTION ARRIÈRE



## PRÉDISPOSITION POUR ADAPTATION DU LÈVE-PALETTE OU AUTRES OUTILS 3<sup>ÈME</sup> POINT, SUR STABILISATEURS



## COMMANDE EXTÉRIEURE POUR MARCHEPIEDS

## ACCESSOIRES DISPONIBLES AVEC L'ATTACHE RAPIDE CONNECT

Liste non exhaustive

### GOGETS RÉTRO

TYPE	LARGEUR mm (ft in)	nombre de dents	VOLUME l ((yd <sup>3</sup> ))	POIDS kg (lb)
GOGET RÉTRO avec dents	350 (1'2")	3	150 (0.20)	204 (449)
	450 (1'6")	3	190 (0.25)	222 (481)
	600 (2')	3	275 (0.36)	255 (562)
	750 (2'5.5")	4	360 (0.47)	292 (643)
	900 (2'11")	5	450 (0.59)	328 (723)
GOGET RÉTRO sans dents	1200 (3'11")	5	630 (0.82)	393 (866)
	350 (1'2")	-	150 (0.20)	188 (414)
	450 (1'6")	-	190 (0.25)	207 (456)
	600 (2')	-	275 (0.36)	239 (526)
	750 (2'5.5")	-	360 (0.47)	272 (599)
	900 (2'11")	-	450 (0.59)	304 (670)
	1200 (3'11")	-	630 (0.82)	368 (811)

### GOGETS CHARGEURS

TYPE	LARGEUR mm (ft in)	nombre de dents	VOLUME l ((yd <sup>3</sup> ))	POIDS kg (lb)
GOGET CHARGEUR avec dents	2250 (7'5")	7	750 (1.00)	412 (908)
PROTECTION DES DENTS	2250 (7'5")	-	-	19 (41)
GOGET CHARGEUR sans dents	2250 (7'5")	-	750 (1.00)	390 (859)
PROTECTION DE LAME	2250 (7'5")	-	-	10 (22)

### GOGETS 4 x 1

TYPE	LARGEUR mm (ft in)	nombre de dents	VOLUME l ((yd <sup>3</sup> ))	POIDS kg (lb)
GOGET 4X1 avec dents	2200 (7'3")	7	540 (0.71)	640 (1410)
PROTECTION DES DENTS		-	-	11 (24)
GOGET 4X1 sans dents	2200 (7'3")	-	540 (0.71)	617 (1360)
PROTECTION DE LAME		-	-	7 (16)
CONTRE-LAME BOULONNÉE POUR GOGET 4X1 sans dents - 7 trous de perçage - entraxe de perçage 330 mm	2200 (7'3")	-	-	62 (136)
KIT DE RACCORDEMENT GOGET 4X1 2 FLEXIBLES	-	-	-	5 (11)

### GOGET ÉTROIT

TYPE	LARGEUR (mm)	nombre de dents	VOLUME l (yd <sup>3</sup> )	POIDS (kg)
GOGET ÉTROIT	300 (1')	3	80 (0.10)	219 (482)



**e12**

# ACCES- SOIRES EXCLUSIFS MECALAC

## LÈVE-PALETTE

TYPE	Informations	POIDS kg (lb)
LÈVE-PALETTE AVEC FOURCHES	à utiliser avec 4 clapets de sécurité	351 (773)
LÈVE-PALETTE SUR STABILISATEURS prédisposition pour adaptation, avec 3 <sup>ème</sup> point pour autres outils hydrauliques	à utiliser avec 4 clapets de sécurité	406 (895)

## TILTROTATORS MECALAC MR60\*

TYPE	Informations	HAUTEUR ENTRE-AXES mm (ft in)	COUPLE DE ROTATION Nm (lbf.ft)	POIDS kg (lb) 1xCONNECT
MR60 TILTROTATOR sans pince de préhension	Double attache CONNECT, 2x 40° avec 2 fonctions auxiliaires bas débit	686 (2'3")	8200 (6,050)	574 (1,270)
MR60 TILTROTATOR avec pince de préhension	Double attache CONNECT, 2x 40° avec 1 fonction auxiliaire bas débit	686 (2'3")	8200 (6,050)	683 (1,510)

## GODET DE FINITION DÉDIÉ AU TILTROTATOR MECALAC

TYPE	Informations	LARGEUR mm (ft in)	VOLUME l (yd³)	POIDS kg (lb)*
GODET DE FINITION DÉDIÉ AU TILTROTATOR MECALAC	Godet dédié pour les travaux de finition	1500 (4'11")	570 (0.75)	455 (1005)
CONTRE-LAME BOULONNÉE POUR GODET DE FINITION	entraxe de perçage 152,4 mm (6 in)	1500 (4'11")	-	43 (95)

## GODET CURAGE INCLINABLE

TYPE	Informations	LARGEUR mm (ft in)	VOLUME l (yd³)	POIDS kg (lb)
GODET CURAGE INCLINABLE	2 vérins, 2x 45°	1800 (5'11")	516 (0.67)	725 (1,598)
CONTRE-LAME BOULONNÉE	entraxe de perçage 152,4 mm (6 in)	1800 (5'11")	-	51 (112)

## GODET DE CURAGE

TYPE	Informations	LARGEUR mm (ft in)	VOLUME l (yd³)	POIDS kg (lb)
GODET DE CURAGE		1800 (5'11")	400 (0.52)	350 (771)
CONTRE-LAME BOULONNÉE pour GODET DECURAGE	entraxe de perçage 152.4 (6")	1800 (5'11")	-	47 (103)

## GODET GRAPIN

TYPE	Informations	LARGEUR mm (ft in)	VOLUME l (yd³)	POIDS kg (lb)
GODET GRAPIN	2 pouces hydrauliques	900 (2'11")	450 (0.59)	492 (1085)

\* Bientôt disponible

## GODET TRAPÈZE

TYPE	LARGEUR (base) mm (ft in)	LARGEUR (grande base) mm (ft in)	VOLUME l (yd³)	POIDS kg (lb)
GODET TRAPÈZE à rotation mécanique manuelle (0-33°)	300 (0'12")	1002 (3'3")	440 (0.57)	455 (1003)

## PLATINE DE MANUTENTION AVEC CROCHET

TYPE	Informations	POIDS kg (lb)
PLATINE DE MANUTENTION avec crochet	à utiliser avec 3 clapets de sécurité	64 (141)

## FLÈCHETTE DE MANUTENTION

TYPE	Informations	POIDS kg (lb)
FLÈCHETTE DE MANUTENTION	longueur 4100 mm (13'5"), capacité de levage 500 Kg (1102 lb) à utiliser avec 4 clapets de sécurité	140 (308)

## SUPPORT BENNE PRENEUSE

TYPE	POIDS kg (lb)
SUPPORT BENNE PRENEUSE	67 (148)

## DENT DE DÉROCHAGE

TYPE	POIDS kg (lb)
DENT DE DÉROCHAGE	192 (423)

## PLATINE CHARGEUR COMPACT

TYPE	POIDS kg (lb)
Platine de montage pour outils de chargeurs compacts de type ISO 24410 Universel	127 (280)

## PLATINE MARTEAU

TYPE	Informations	POIDS kg (lb)
PLATINE MARTEAU sans perçage	-	104.5 (230)
PLATINE MARTEAU avec perçage	contactez votre concessionnaire	105.5 (233)

# DONNÉES TECHNIQUES

POIDS	DONNÉES
Poids en ordre de marche, sans godet, avec opérateur de 75 kg (165 lb) et pneus simples standard	11300 kg (24,900 lbs)

## SOURCE D'ALIMENTATION

RÉSEAU D'ALIMENTATION	
Réseau d'alimentation	AC
Puissance d'alimentation recommandée	CEE 32A triphasé 22 kW
Chargeur embarqué permettant un branchement direct au réseau AC	Convertisseur AC>DC
Fiche de câble de charge (Type 5P - Industriel)	•
Temps de charge complète en 22 kW (valeur indicative sujette aux conditions d'environnement)	8 heures

## BATTERIES HAUTE TENSION, SANS MAINTENANCE

Type	Lithium-ion NMC
	1260 kg (2,778 lbs)
Capacité de stockage	150 kW.h
Tension maximale	700 V
Régulation (chaud/froid) de la température	Eau déionisée
Isolation de la batterie en cas de déconnexion d'un câble	•
Coupe circuit & contact à clef en cabine	•
Habilitations électriques de l'opérateur	Aucune

## ALIMENTATION - PERFORMANCE

Durée d'utilisation (valeur indicative sujette aux types d'utilisation)	8 heures
Plage de températures de fonctionnement	-20°C / +40°C (-4°F / +104°F)
Indice de protection (résistance à l'eau et aux poussières)	IP 6K9K

## CIRCUIT ÉLECTRIQUE AUXILIAIRE - BASSE TENSION

Batteries auxiliaires (pour système basse tension, éclairage cabine, ventilation...)	2 x 107Ah
Tension	12 V & 24 V (2x 12 V)
Coupe-batterie	•

## CHÂSSIS

De type articulé	•
Rayon de braquage intérieur	2,63 m (103.5 in)
Rayon de braquage extérieur	4,91 m (193.3 in)
Châssis avant équipé de 2 stabilisateurs frontaux indépendants	•

## TRANSMISSION

Moteur électrique Synchrones brushless	700 V
Couple maximum	352 Nm (260 ft.lbf)
Puissance maximale	94 kW
Puissance nominale	64 kW
Refroidissement des variateurs et moteurs haute tension	Eau déionisée
Vitesse maximale	25 km/h (15.5 mph)
Boîte de vitesse automatique, 2 rapports mécaniques	•
Effort de traction maximum	5500 daN (12,360 lbf)
Pente franchissable	29° / 54%
Colonne de direction à actionnement hydraulique	•
Inverseur de sens de marche à commande électrique sous le manipulateur droit	•
Commande d'"Inching" (ou "approche lente") permettant de réduire progressivement la commande de vitesse avant de freiner	•

PONTS ET ROUES	DONNÉES
4 roues motrices	•
Pont moteur rigide sur le châssis avant	•
Pont moteur oscillant sur le châssis arrière avec débattement de +/-10° et blocage par vérins hydrauliques	•
Différentiel à glissement limité (45°) sur les deux ponts	•

## FREINS

Pédale de frein à actionnement hydraulique	•
Centrale de freinage à double circuits	•
Freins multidisques à bain d'huile intégrés dans chaque pont	•
Fonction "inching" agissant sur les 4 roues	•

## TOURELLE

Rotation totale 360°	•
Entraînement par couronne à denture intérieure	•
Orientation par moteur hydraulique avec freinage automatique par disques	•
Valve cross over amortie type SHOCKLESS pour mouvement et arrêt progressif de la tourelle en rotation	•
Vitesse de rotation	9 tr/min (rpm)
Couple de rotation	2210 daN.m (16,300 ft.lbf)
Moteur hydraulique	750 cm² (45.8 in²)
Pression maximum	230 bar (3,336 psi)

## CABINE

Cabine panoramique grand confort	homologuée ROPS et FOPS
Monocoque fixée sur 4 plots élastiques	•
Pare-brise avant escamotable partiellement ou dans sa totalité	sous le toit de la cabine
Porte à ouverture coulisseau-battante	•
Vitre de porte ouvrante	•
Siège réglable et ajustable à la morphologie de l'opérateur avec ceinture de sécurité	réglable en hauteur et longitudinalement
Réglage indépendants des consoles supports manipulateurs	•
Chauffage électrique, conforme à la norme EN 60204	•
Climatisation	•
Commandes assistées par manipulateurs ergonomiques proportionnels Rexroth à commande électrique	•
Ecran regroupant toutes les informations de sécurité et de surveillance, indications visuelles et alarme sonore	•
Niveau de charge des batteries haute tension (bar graph) indiqué au tableau de bord	•
Tableau de bord, écran couleur à réglage automatique de la luminosité et du contraste	•
Phare de travail avant, LED	•
Compartiment de rangement réfrigéré (lunch box)	•
Caméra arrière et latérale (sur la tourelle)	•

# DONNÉES TECHNIQUES

HYDRAULIQUE (circuit équipement et rotation)	DONNÉES
Capacité du réservoir	41 l (10,8 US gal)
Capacité du système hydraulique	92 l (24,3 US gal)
Pompe à cylindrée fixe	max. 48 cm <sup>3</sup> (2,9 in <sup>3</sup> )
Puissance de la pompe	40 kW
Débit maximum	144 l/min (38 gpm)
Pression de travail maximum	310 bar (4,500 psi)
Load Sensing proportionnel avec balance individuelle pour chaque élément: flèche, bec de flèche, bras, godet et auxiliaire	•
Proportionnalité des fonctions toujours respectée quel que soit le niveau de pression de chaque élément: "flow sharing"	•
Refroidissement du circuit hydraulique	Radiateur ventilé
Soupape de surpression anti-cavitation sur chaque élément: flèche, bec de flèche, bras et godet	•
Clapet de sécurité sur chaque élément: flèche, bec de flèche, bras et godet	•
Commandes proportionnelles électriques des fonctions par manipulateurs ou pédibulateurs	•
Force hydraulique disponible	Identique à la 12MTX

ÉQUIPEMENT	
Moteur électrique synchrone brushless	
Couple maximum	171 Nm (126 ft.lbf)
Puissance maximale	64 kW
Puissance nominale	40 kW
Cinématique à volée variable Mecalac composée de 4 parties : flèche, bec de flèche, noix de déport et bras	•
Déport droit et gauche par vérin hydraulique	•
Système permettant de conserver l'intégralité des efforts de pénétration quelle que soit la position angulaire de la noix de déport	•
Déport à gauche	1829 mm (6'0")
Déport à droite	1859 mm (6'1")
Vérin de flèche avec amortisseur de fin de course	•
Longueur du balancier	2210 mm (7'3")
Système d'attache rapide d'accessoires <b>CONNECT</b>	
- Prise avec verrouillage mécanique automatique	•
- Détection de verrouillage incorrect	
- Déverrouillage à commande hydraulique	

ÉMISSIONS	
Zéro émission de gaz polluants pendant l'utilisation	•
Émissions acoustiques :	
- Niveau de pression acoustique intérieur L <sub>pA</sub> (selon ISO 6396)	67 dB
- Niveau de puissance acoustique extérieur L <sub>WA</sub> (selon ISO 6395)	90 dB
Conformité aux normes sur le bruit :	2000/14/CE et EN474-1:2006
Directive CE sur les niveaux sonores des équipements utilisés à l'extérieur	+ A1:2009

MODES DE CONDUITE	DONNÉES
-------------------	---------

- MODE EXCAVATEUR: permet de conduire la machine comme une pelle**
- Rotation tourelle et commande du bras au manipulateur gauche
  - Commande de la flèche ou du bec de flèche et du godet au manipulateur droit
  - Commande de la translation par pédale et sens de translation sous le manipulateur droit
  - Désactivation de l'alarme de translation
  - Désactivation de l'alarme de surcharge
  - Activation du Speed Control
  - Blocage du pont oscillant en fin de course de la pédale de frein
  - Passage de l'écran en mode pelle

- MODE CHARGEUSE : permet de conduire la machine comme une chargeuse**
- Commande de levage (bec de flèche) et du godet au manipulateur droit
  - Passage de l'écran en mode chargeuse

- MODE ROUTE**
- Activation des feux de route
  - Activation du gyrophare
  - Blocage des fonctions hydrauliques et électriques de la machine (équipement, rotation, stabilisateurs)
  - Désactivation du blocage de pont (seulement si le sélecteur de mode de pont est sur AUTO et s'il n'est pas activé manuellement via le manipulateur droit)
  - Désactivation de l'alarme de translation
  - Désactivation de l'alarme de surcharge
  - Visualisation vitesse en km/h (mph)
  - Activation du Speed Control
  - Passage de l'écran en mode route

- MODE PARKING**
- Activation du frein à main
  - Transmission au point mort
  - Désactivation de l'accélérateur
  - Blocage des commandes hydrauliques et électriques
  - Passage de l'écran en Mode Eco
  - Blocage du pont oscillant
  - Mise en marche des feux de route et du gyrophare

**VALEURS DE RÉFÉRENCE : MÉTRIQUES**

- 1 litre = 0,26417 gallon liquide État-Unis
- 1 litre = 0,21997 gallon liquide impérial

**E12**  
**DIMENSIONS**



DIMENSIONNEL MACHINE	DONNÉES
<b>A</b> Longueur hors tout	4619 mm (15')
<b>B</b> Hauteur cabine	3064 mm (10')
<b>C</b> Hauteur équipement replié	3464 m (11'4")
<b>D</b> Porte à faux arrière	1407 mm (4'6")
<b>E</b> Empattement	2225 mm (7'3")
<b>F</b> Porte à faux avant	933 mm (3')
<b>G</b> Hauteur capots	1744 mm (5'7")
<b>H</b> Angle de franchissement avant	53°

DIMENSIONNEL MACHINE	DONNÉES
<b>I</b> Angle de franchissement arrière	30°
<b>J</b> Hauteur sous tourelle	1165 mm (3'8")
<b>K</b> Garde au sol	354 mm (1'2")
<b>L</b> Largeur extérieure des stabilisateurs	2187 mm (7'2")
<b>M</b> Largeur position route	2383 mm (7'8")
<b>N</b> Largeur aux roues, pneus standards 405/70-20	2247 mm (7'4")
Largeur aux roues, autres pneus	Identique

**e12**

## DIMENSIONS

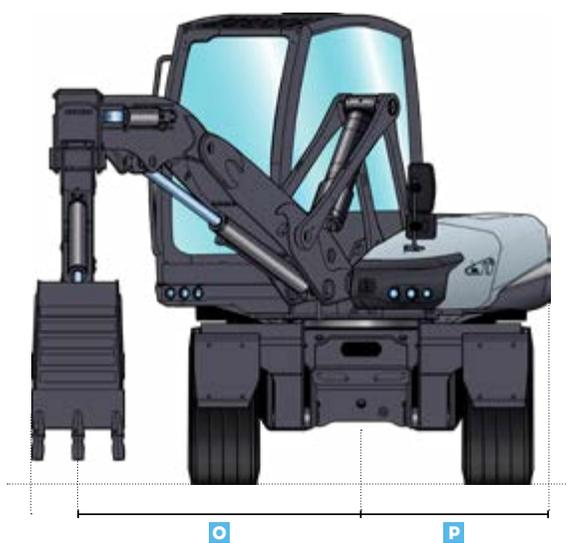

DIMENSIONNEL MACHINE	DONNÉES
<b>O</b> Déport maximum à droite	1859 mm (6'1")
Déport maximum à gauche	1829 mm (6'0")
<b>P</b> Gabarit avec déport maximum	1239 mm (4')
<b>Q</b> Rayon du contrepoids	1385 mm (4'5")
<b>R</b> Rayon minimal de l'équipement	1325 mm (4'3")
<b>S</b> Diamètre minimal d'évolution	2710 mm (8'9")



**E12**

## CREUSEMENT ET FORCE DE LEVAGE

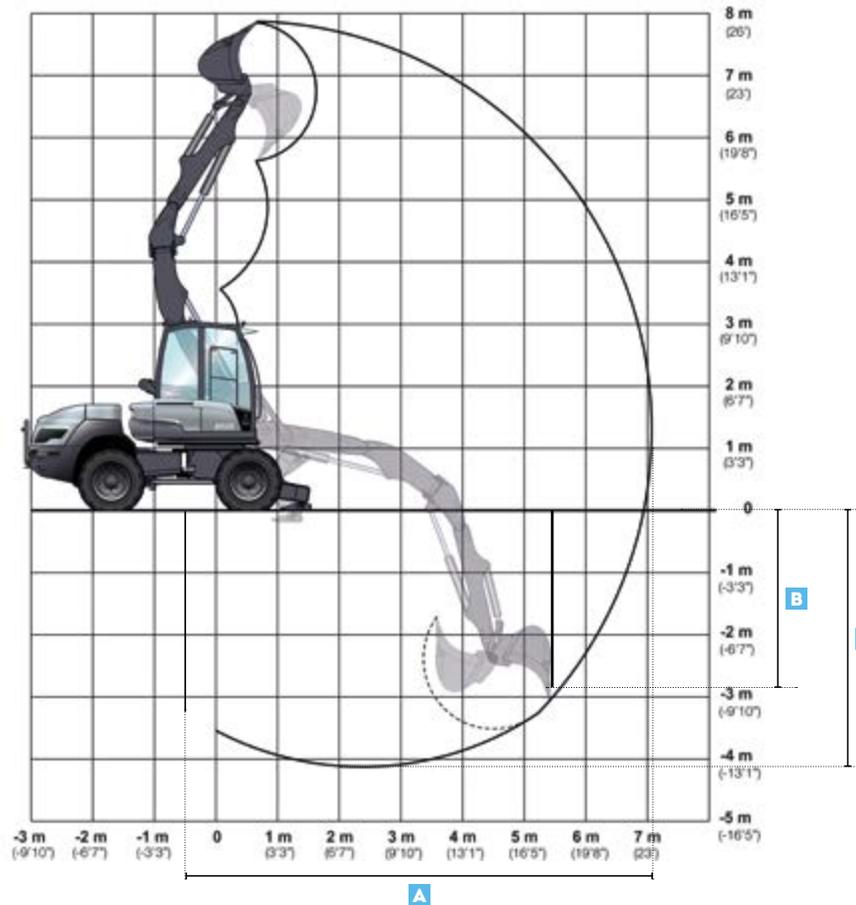

PERFORMANCES	DONNÉES
Force de cavage	6150 daN (13,820 lbf)
Force de pénétration	3400 daN (7,640 lbf)
Capacité au crochet	4000 kg (8,820 lb) (valeur max.)
<b>A</b> Portée maximale	7125 mm (23'4")
<b>B</b> Profondeur de creusement vertical	2240 mm (7'3")
<b>C</b> Profondeur maximale fond de fouille	4100 mm (13'4")

### LEVAGE AU CROCHET - STABILISATEURS AU SOL

	2M (7 ft)		3M (10 ft)		4.5M (15 ft)		6M (20 ft)	
	LONG	LAT	LONG	LAT	LONG	LAT	LONG	LAT
<b>4.5M (15 ft)</b>	3280* (7,230*)	3280* (7,230*)	3190* (7,030*)	3190* (7,030*)	2460* (5,420*)	1530 (3,370)	-	-
<b>3M (10 ft)</b>	4000* (8,820*)	4000* (8,820*)	3480* (7,670*)	3480* (7,670*)	2910* (6,415*)	1490 (3,285)	-	-
<b>1.5M (5 ft)</b>	4000* (8,820*)	4000* (8,820*)	3480* (7,670*)	2740* (6,040*)	3100* (6,835*)	1310 (2,890)	1720* (3,790*)	740 (1,630)
<b>0M</b>	4000* (8,820*)	4000* (8,820*)	3480* (7,670*)	1960 (4,320*)	3080* (6,790*)	1240 (2,735)	-	-
<b>-1.5M (-5 ft)</b>	4000* (8,820*)	4000* (8,820*)	3170* (6,990*)	1860 (4,100*)	2580* (5,690*)	1090 (2,400)	-	-
<b>-3M (-10 ft)</b>	4000* (8,820*)	4000* (8,820*)	3270* (7,210*)	2080 (4,590*)	-	-	-	-

### CONDITIONS DE TRAVAIL

- Sur roues avec les stabilisateurs baissés
- Sur sol horizontal et compact
- Equipement utilisé sans déport
- Châssis avant et arrière alignés
- Sans outils (godet, chargeur...)
- Avec platine de manutention et crochet 4t (8,818lb)

- Maximum 75% de la charge de basculement ou 87% de la limite hydraulique
- **Valeurs maximales déterminées pour la position optimale des vérins et équipement**

Les capacités de levage marquées par un astérisque (\*) sont limitées par les capacités hydrauliques. Les autres valeurs sont limitées par la stabilité de la machine ou les capacités du crochet. La masse de l'élingue, des dispositifs de levage auxiliaires ou du godet doit être déduite de la charge nominale pour déterminer la charge pouvant être levée.



Tous les éléments ajoutés en bout de bras doivent être pris en considération pour mesurer les capacités réelles de levage en kg (lbs), notamment leur position et masse.



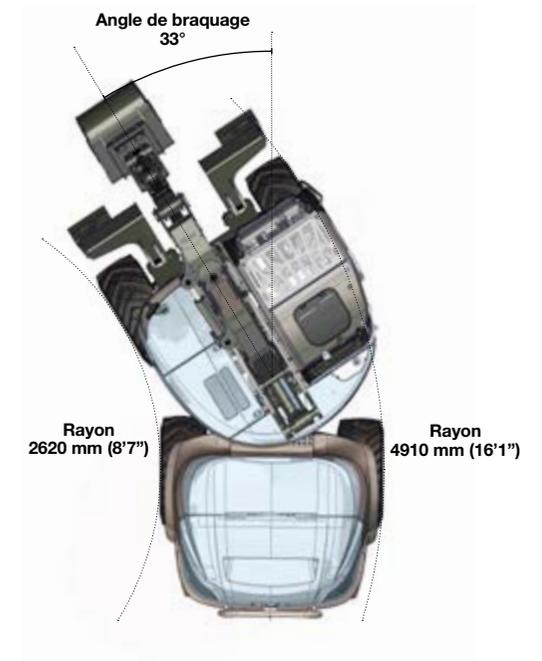
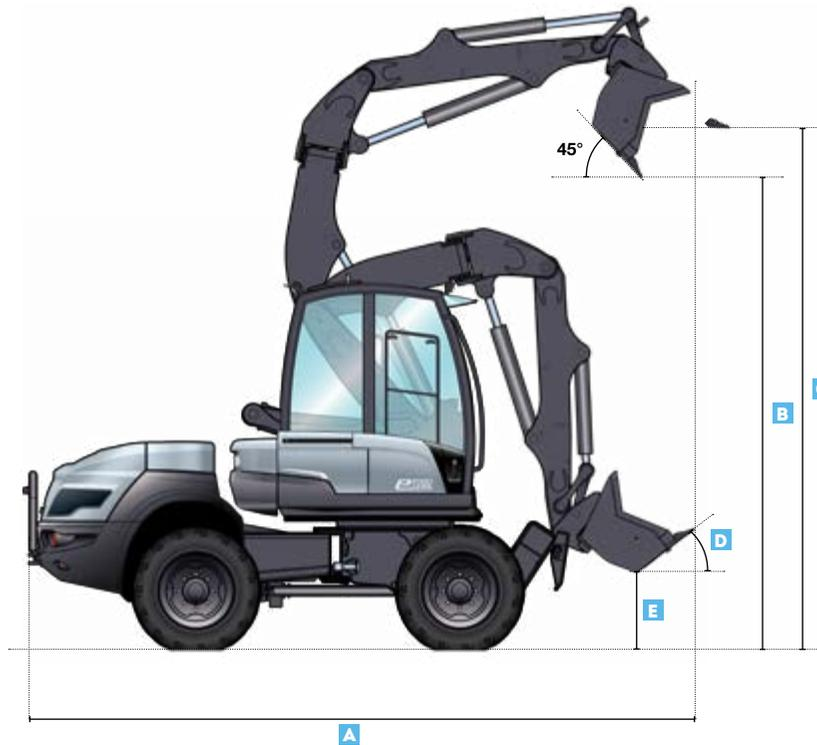

CARACTÉRISTIQUES TECHNIQUES	DONNÉES
Force de levage	4050 daN (9,105 lb) - selon ISO 14397-2
Force d'arrachement	6400 daN (14,390 lb) - calcul selon Norme NF ISO 14397-2
Force de poussée	5970 daN (13,420 lb) - force de traction de la machine
Charge de basculement avec godet chargeur standard en frontal châssis braqué	3550 kg (7,830 lbf) - charge de basculement selon ISO 14397-1
Charge de basculement avec godet chargeur standard (pas 4x1) en latéral châssis braqué	4050 kg (8,930 lbf) - charge de basculement selon ISO 14397-1

DIMENSIONNEL MACHINE	DONNÉES
<b>A</b> Longueur totale	5617 mm (18'5")
<b>B</b> Hauteur de déversement	4077 mm (13'4")
<b>C</b> Hauteur de chargement	4498 mm (14'9")
<b>D</b> Angle de cavage	40°
<b>E</b> Garde au sol godet	651 mm (2'2")
<b>F</b> Diamètre minimal d'évolution	3600 mm (11'9")
<b>G</b> Distance minimale de déchargement latéral (godet à 45°)	403 mm (1'4")
<b>H</b> Distance minimale de déchargement latéral (godet à 90°)	78 mm (0'3")



# e12 LÈVE-PALETTE

## CAPACITÉS DE LEVAGE AUX FOURCHES

Toutes les masses sont indiquées en kg (lb) avec **CONNECT**.

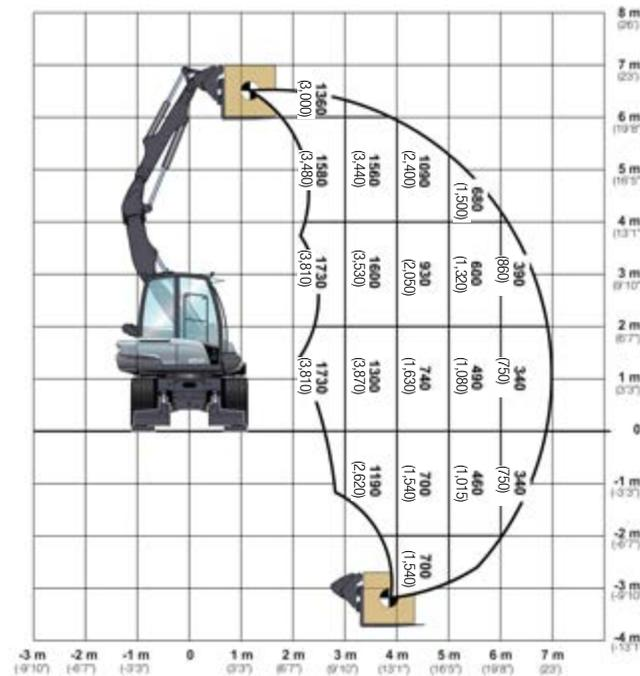
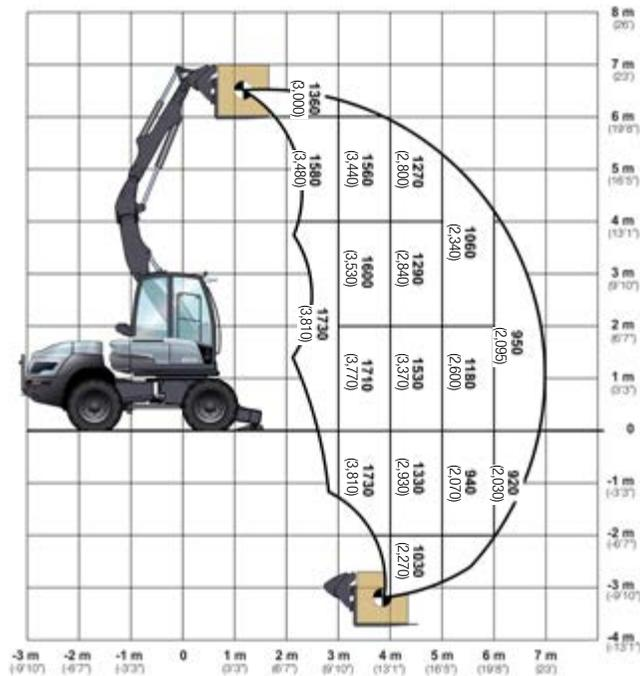

### CONDITIONS DE TRAVAIL

- sur roues avec les stabilisateurs baissés
- sur sol horizontal et compact
- équipement utilisé sans déport
- châssis avant et arrière alignés
- équipé d'un lève-palette

### SELON ISO 10567

- maximum 75% de la charge de basculement ou 87% de la limite hydraulique

### CAPACITÉS

Capacité des fourches (valeur maximale)

### DONNÉES

2000 kg (4,410 lb) (valeur max.)

Capacité de levage au lève-palette de 0 à 1,50 m (4'11") en position optimale des vérins et de l'équipement

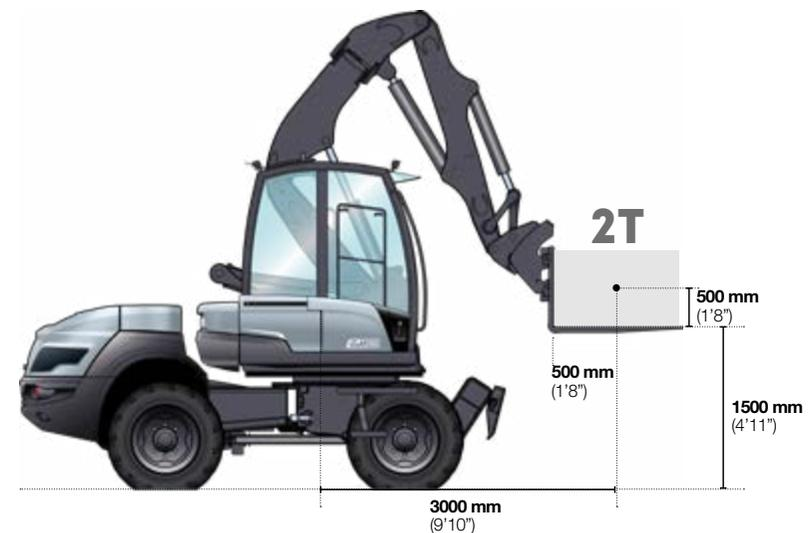



E12

## OUTILS HYDRAULIQUES

### LIGNE AUXILIAIRE 1

Commande électrique proportionnelle intégrée au manipulateur droit

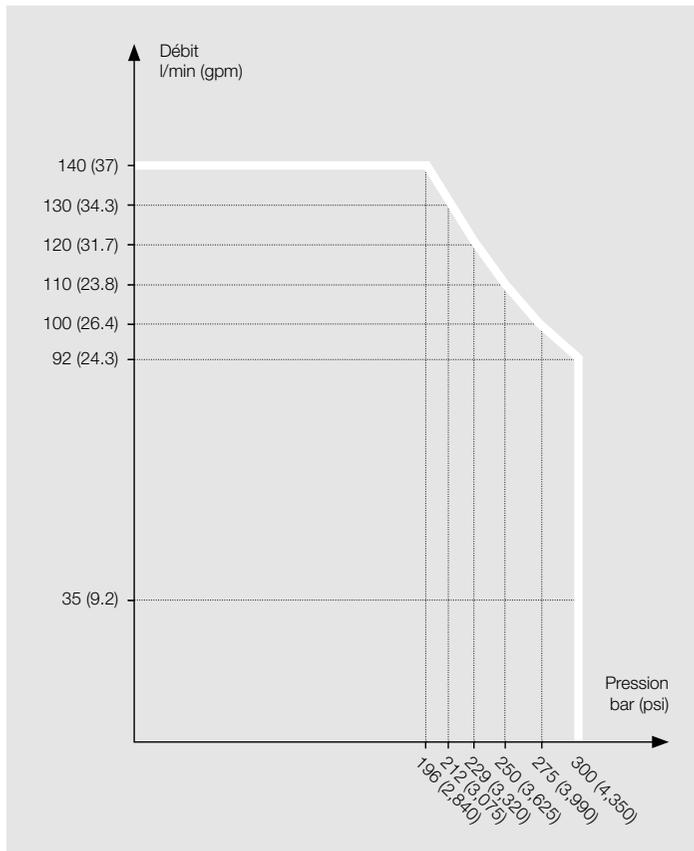

### LIGNE AUXILIAIRE 2

#### DONNÉES

Ligne dérivation du vérin de déport (rotation benne)	Option
Débit maximum	3-35 l/min (0.8-9.2 gpm)
Pression maximale	310 bar (4,500 psi)
Commande	Proportionnelle

### LIGNE AUXILIAIRE 3

#### DONNÉES

Ligne dérivation du vérin de godet (fonction benne)	Option
Débit maximum	120 l/min (31.7 gpm)
Pression maximale	310 bar (4,500 psi)

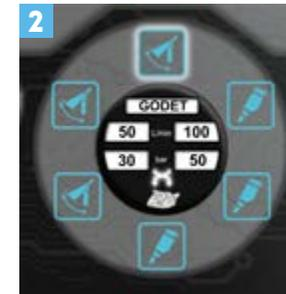

### 1 SPEED CONTROL - VITESSE DISPONIBLES EN KM/H (MPH)

0,3 (0.2) - 0,6 (0.4) - 0,9 (0.5) - 1,2 (0.7) - 1,5 (0.9) - 2 (1.2) - 3 (1.9) - 4 (2.5) - 5 (3.1) - 7 (4.3) - 10 (6.2) - 15 (9.3) - 20 (12.4) - 25 (15.5) MAX

### 2 PARAMÈTRES PERSONNALISABLES

Mémorisation des débits et noms des accessoires

#### VALEURS DE RÉFÉRENCE MÉTRIQUES

• 1 litre = 0,26417 gallon liquide État-Unis • 1 litre = 0,21997 gallon liquide impérial



ES1000

# CARACTÉRISTIQUES TECHNIQUES

## DONNÉES GÉNÉRALES

Poids de service	7085 kg (15,620 lb)
Puissance électrique (brute)	94 kW
Volume du godet	1 m <sup>3</sup> (1.3 yd <sup>3</sup> )
Pivotement 180° avec chaînes sans jeu	•
Cabine grand confort avec sécurité ROPS et FOPS	•
Commande par joystick ergonomique	•
Joystick proportionnel à commande électrique	•
Transmission à moteur électrique indépendant	•
4 roues directrices aisément alignables	•
Essieux planétaires avec différentiel de blocage à 100% sur les deux essieux	•
Cinématique	Cinématique en "Z"
Excellentes caractéristiques de levage en parallèle	•
Attache rapide hydraulique à sécurité électrique	•
Large gamme d'accessoires	•

## SOURCE D'ALIMENTATION

## DONNÉES

### RÉSEAU D'ALIMENTATION

Réseau d'alimentation	AC
Puissance d'alimentation recommandée	CEE 32A triphasé 22 kW
Chargeur embarqué permettant un branchement direct au réseau AC	Convertisseur AC>DC
Fiche de câble de charge (Type 5P - Industrielle)	•
Temps de charge complète en 22 kW (valeur indicative sujette aux conditions d'environnement)	4 heures

### BATTERIES HAUTE TENSION, SANS MAINTENANCE

Type	Lithium-ion NMC
Capacité de stockage	630 kg (1,388 lbs)
Tension maximale	75 kW.h
Régulation (chaud/froid) de la température	700 V
Isolation de la batterie en cas de déconnexion d'un câble	Eau déionisée
Coupe circuit & contact à clef en cabine	•
Habilitations électriques de l'opérateur	•
	Aucune

### ALIMENTATION - PERFORMANCE

Durée d'utilisation (valeur indicative sujette aux types d'utilisation)	8 heures
Plage de températures de fonctionnement	-20°C / +40°C (-4°F / +104°F)
Indice de protection (résistance à l'eau et aux poussières)	IP 6K9K

### TRANSMISSION

Moteur électrique Synchrone brushless	700 V
Couple maximum	352 Nm
Puissance maximale	60 kW
Puissance nominale	40 kW
Refroidissement des variateurs et moteurs haute tension	Eau déionisée
Vitesse maximale	25 km/h (15.5 mph)
Boîte de vitesse automatique, 2 rapports mécaniques	•
Effort de traction maximum	4850 daN (10,903 lbf)
Ponts : Réducteurs planétaires, 4 roues directrices pour une maniabilité optimale	•
Différentiel de blocage à 100% sur les deux essieux	•

# CARACTÉRISTIQUES TECHNIQUES

TRANSMISSION	DONNÉES
Pneus :	14.5-20
- standard	405/70 R20
- option	
Vitesses :	
- 1 <sup>ère</sup> vitesse	0-12 km/h (0-7.5 mph)
- 2 <sup>ème</sup> vitesse	0-25 km/h (0-15.5 mph)
Oscillation : angle max.	+/-10°

ÉQUIPEMENT HYDRAULIQUE	DONNÉES
Moteur électrique synchrone brushless	700 V
Couple maximum	132 Nm (97 ft.lbs)
Puissance maximale	36 kW
Puissance nominale	24 kW

SYSTÈME DE FREINAGE	DONNÉES
Freins de service :	
1. Frein hydrostatique (inching), agissant sur les 4 roues	•
2. Frein à disque à commande hydraulique commandées depuis le pont avant, agissants sur les 4 roues	•
Frein de stationnement :	
- mécanique, agissant sur les 4 roues, avec désactivation de la transmission	•
- frein à disque humide et frein SAHR pour le frein de stationnement	

DIRECTION	DONNÉES
Direction hydrostatique alignable agissant en 3 modes :	•
4 roues directrices, roues avant seules et marche en crabe	
Angle de braquage max.	+/-35°
Rayon de braquage sur l'arrière	3670 mm (12'0.5")

SYSTÈME HYDRAULIQUE	DONNÉES
Système hydraulique à double circuit avec pompes à piston :	
1. Circuit hydraulique de travail (levage/descente, déversement et accessoires), et direction (via valve de priorité); distributeur hydraulique 3 voies avec limiteurs de pression sur les sorties	•
Débit et pression max. à 3500 tr/min / 3500 rpm	65 l/min (17.2 gpm) 225 bar (3263 psi)
2. Circuit de pivotement du bras par distributeur hydraulique et pompe à engrenage avec limiteur de pression	•
Débit et pression max. à 3500 tr/min / 3500 rpm	20 l/min (5.3 gpm) 225 bar (3263 psi)
Position flottante pour vérin de levage de bras	
Vérins : 2 x levage	•
1 x déversement	•
2 x pivotement	•

PERFORMANCES	DONNÉES
Position de godet :	
- angle de cavage	45°
- angle déversement haut	45°
Force de levage au sol	4000 daN (8992 lbf)
Force d'arrachement	5600 daN (12,589 lbf)
Force de poussée	4850 daN (10,903 lbf)
Charge de basculement :	
- godet standard, position frontale, braquage max.	4300 kg (9480 lb)
- godet standard, braquage max., position pivotée 90°	3600 kg (7936 lb)
Charge de basculement et charge utile sur fourches :	
Charge de basculement (selon ISO 14397) :	
- braquage max., position frontale, terrain plat	4000 kg (9480 lb)
- braquage max., position pivotée 90°	3150 kg (6945 lb)
Charge utile (selon EN 474-3) :	
- braquage max., position frontale, terrain plat	3200 kg (7055 lb)

REMPLISSAGES / FLUIDES	DONNÉES
Système hydraulique avec réservoir	env. 129 l (34 US gal)

CHÂSSIS	DONNÉES
Châssis rigide monobloc avec blocage du pont arrière pour une stabilité maximale en position pivotée et braquage maximum	•
Couronne de pivotement fermée, tournant avec des chaînes prétendues assurant une vitesse de rotation constante	•
Cabine conducteur avec suspension souple (4 silent-blocs) pour un confort de conduite maximal et une faible transmission sonore	•
Commandes proportionnelles par joystick, souples et précises, à commande électrique	•

ÉMISSIONS	DONNÉES
Zéro émission de gaz polluants pendant l'utilisation	•
Émissions acoustiques :	
- Niveau de pression acoustique intérieur L <sub>pA</sub> (selon ISO 6396)	75 dB(A)
- Niveau de puissance acoustique extérieur L <sub>WA</sub> (selon 2000/14/CE)	92 dB(A)
Vibrations :	
- Valeur totale des vibrations <sup>3</sup> (selon ISO/TR 25398)	< 1.31 m/s <sup>2</sup>
- Valeur effective des vibrations <sup>4</sup> (selon ISO/TR 25398)	< 0.79 m/s <sup>2</sup>
Conformité aux normes sur le bruit :	
Directive CE sur les niveaux sonores des équipements utilisés à l'extérieur	2000/14/CE

#### VALEURS DE RÉFÉRENCE MÉTRIQUES

- 1 litre = 0,26417 gallon liquide État-Unis
- 1 litre = 0,21997 gallon liquide impérial

# ES1000

## DIMENSIONS

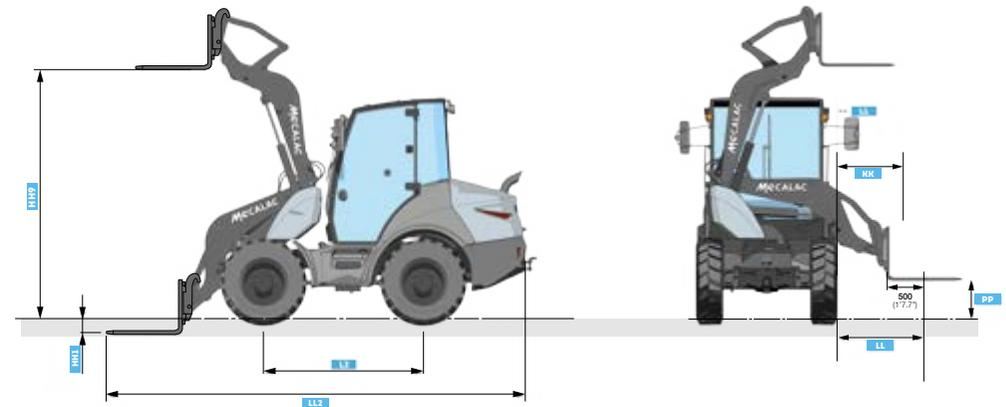
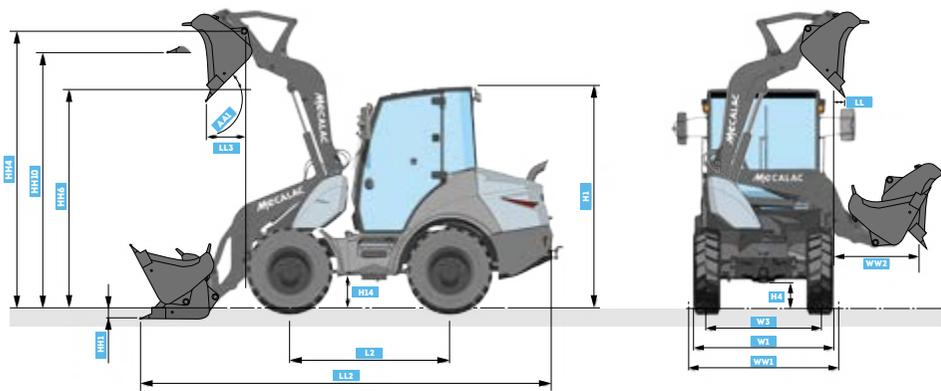

DIMENSIONNEL MACHINE		DONNÉES	
	GODETS	STD. 1.0 m <sup>3</sup> (1.3 yd <sup>3</sup> )	
AA1	Angle de basculement max	45°	
H1	Hauteur hors tout	2830 mm (9'3")	
H4	Garde au sol du pont / boîte de vitesse	345 mm (1'1.6")	
HI4	Garde au sol de l'arbre de transmission	440 mm (1'5.3")	
HH1	Profondeur de plongée	150 mm (0'5.9")	
HH4	Axe de pivotement du godet	3500 mm (11'5")	
HH6	Hauteur de déversement de levage max à un angle de basculement de 45°	2650 mm (8'8")	
HH10	Hauteur de chargement au fond du godet	3190 mm (10'5.6")	
L2	Empattement	2070 mm (6'9.5")	
LL	Largeur de déversement de levage max à un angle de basculement de 45°	730 mm (2'4")	
LL2	Longueur hors tout	5690 mm (18'8")	
LL3	Largeur de déversement de levage max à un angle de basculement de 45°	850 mm (2'9.5")	
W1	Largeur avec pneus	std 1990 mm (6'6")	
W3	Voie des roues	1640 mm (5'4.6")	
WW1	Largeur au-dessus du godet	2100 mm (6'10")	
WW2	Largeur de déversement à la hauteur de levage minimale	1470 mm (4'9")	

DIMENSIONNEL MACHINE		DONNÉES	
	LÈVE-PALETTE		
HH1	Profondeur de plongée	220 mm (0'8.6")	
HH9	Hauteur de la surcharge de levage maximale	3170 mm (12'5")	
KK	Largeur maximale de la charge sur le coté	1010 mm (3'10")	
LL	Largeur latérale du centre de la charge à la hauteur de levage min.	1420 mm (5'6")	
LL2	Longueur hors tout	6160 mm (24'2")	
PP	Hauteur minimale sur le côté	380 mm (0'1.5")	

# ES1000

## ÉQUIPEMENT STANDARD / OPTIONNEL

ÉQUIPEMENTS DE SÉRIE	DONNÉES
Cabine conducteur spacieuse et confortable, sécurité ROPS et FOPS, 2 portes verrouillables	•
Grand tapis de sol à nettoyage facile	•
Vitres teintées	•
Essuie-glace avant à guidage parallèle	•
Essuie-glace arrière	•
Lave-glaces avant et arrière	•
Chauffage lunette arrière	•
2 rétroviseurs extérieurs rabattables	•
Toit en verre teinté	•
Colonne de direction inclinable et réglable en hauteur	•
Joystick ergonomique et réglable	•
Siège réglable multipositions	•
Ceinture de sécurité	•
Pare-soleil	•
Système de chauffage et de ventilation avec filtre à air extérieur	•
Coupe-batterie	•
Eclairage intérieur	•
Prise 12 V	•
Fiche de câble de charge (Type 5P - Industriel)	•
Crochet porte-manteau	•
Rangements dans la cabine	•
Écran couleur VGA 7" pour un contrôle total des composants de sécurité et des fonctionnalités machine	•
2 phares de route sur l'avant de la cabine	•
Système à clé unique	•
Attache rapide hydraulique à sécurité électrique	•
Crochet de dépannage	•
Anneaux d'attache et de levage	•
Ligne hydraulique auxiliaire proportionnelle commandée via joystick	•
Système anti-tangage	•
Climatisation	•
Siège confortable à suspension pneumatique type Grammer	•
Peinture : "Electric Blue e-series" (avec cabine, ponts et jantes : gris)	•

ÉQUIPEMENT EN OPTION	DONNÉES
Pneus larges	o
Rétroviseur intérieur	o
Avertisseur de recul	o
2 <sup>ème</sup> ligne hydraulique auxiliaire	o
Clapets de sécurité	o
Huile bio-dégradable pour le système hydraulique	o
Retour au réservoir	o
Bloquage du différentiel sur pont arrière	o
Rétroviseur à dégivrage	o
Gyrophare	o
Système de lubrification central	o
Kit d'outils	o
Fiche de câble de charge (Type 2)	o

La liste des équipements standards/optionnels peut varier.  
Pour de plus amples informations, veuillez consulter votre concessionnaire Mecalac.



**EMDX**

# CARACTÉRISTIQUES TECHNIQUES

## EMDX SWING – ÉLECTRIQUE – 6 TONNES VERSION CABINE

### CAPACITÉ DE BENNE

Charge utile	6000 kg (13,228 lbs)
Type de benne	Benne pivotante
Volume - en eau	1580 l (417 US gal)
Volume - à raz	2399 l (633.5 US gal)
Volume - en dôme	3085 l (815 US gal)

### POIDS MACHINE

Poids en ordre de marche ISO6016 – opérateur de 75 kg (165 lbs)	5325 kg (11,740 lbs)*
---	-----------------------

\* Spécifications susceptibles d'être modifiées

### SOURCE D'ALIMENTATION

#### RÉSEAU D'ALIMENTATION

Réseau d'alimentation	AC
Puissance d'alimentation recommandée	CEE 32A triphasé 22 kW
Chargeur embarqué permettant un branchement direct au réseau AC	Convertisseur AC>DC
Fiche de câble de charge (Type 5P - Industriel)	•
Temps de charge complète en 22 kW (valeur indicative sujette aux conditions d'environnement)	4 heures

#### BATTERIES HAUTE TENSION, SANS MAINTENANCE

Type	Lithium-ion NMC 630 kg (1,388 lbs)
Capacité de stockage	75 kWh
Tension maximale	700 V
Régulation (chaud/froid) de la température	Eau déionisée
Isolation de la batterie en cas de déconnexion d'un câble	•
Coupe circuit & contact à clef en cabine	•
Habilitations électriques de l'opérateur	Aucune

#### ALIMENTATION - PERFORMANCE

Durée d'utilisation (valeur indicative sujette aux types d'utilisation)	8 heures
Plage de températures de fonctionnement	-20°C / +40°C (-4°F / +104°F)
Indice de protection (résistance à l'eau et aux poussières)	IP 6K9K

#### TRANSMISSION

Type	Automatique Moteur électrique via boîte de transfert pour le pont avant et le pont arrière
Moteur électrique Synchrones brushless	700 V
Couple maximum	352 Nm (260 ft.lbf)
Puissance maximale	60 kW
Puissance nominale	40 kW
Refroidissement des variateurs et moteurs haute tension	Eau déionisée
Régime moteur	5400 tr/min (rpm)
Traction	4 roues motrices permanentes
Entraînement	2/2 Avant et Arrière (Vitesse rapide/lente)



# EMDX

## CARACTÉRISTIQUES TECHNIQUES

### EMDX SWING – ÉLECTRIQUE - 6 TONNES VERSION CABINE

#### CARACTÉRISTIQUES DE CONDUITE

Rayon de braquage maximal	6382 mm (20'11")
Vitesse maximale	25 km/h (15.5 mph)
Châssis	Articulé et oscillant
Angle de braquage	+/-30°
Angle d'oscillation	+/-10.5°
Pente franchissable (définie par l'angle de travail maximal en sécurité)	25%
Taille de pneus	405-70-20 (14PR)

#### SYSTÈME HYDRAULIQUE

Moteur électrique synchrone brushless (pour la benne et l'hydraulique)	700 V
Couple maximum	132 Nm (97 ft.lbs)
Puissance maximale	19 kW
Puissance nominale	19 kW
Refroidissement des variateurs et moteurs haute tension	Eau déionisée
Type de pompe hydraulique auxiliaire	Pompes à pistons axiaux à cylindrée fixe
Débit hydraulique auxiliaire	80 l/min (21.1 gpm)
Pression hydraulique auxiliaire	210 bar (3045 psi)
Système de direction	Orbitrol alimentant un vérin hydraulique de direction central

#### CAPACITÉS RÉSERVOIRS

Réservoir hydraulique	41 l (10.8 US gal)
-----------------------	--------------------

#### FREIN

Frein de service	Frein à pédale hydraulique doté de freins multidisques à bain d'huile intégrés aux deux essieux
Frein de parking	Disque monté sur la transmission et équipé d'un levier manuel

#### ÉMISSIONS

Zéro émission de gaz polluants pendant l'utilisation	•
Émissions acoustiques :	
- Niveau de pression acoustique intérieur $L_{pAd}$ (selon ISO 4871)	74 dB(A)
- Niveau de puissance acoustique extérieur $L_{WA_d}$ (selon ISO 4871)	94 dB(A)
Conformité aux normes sur le bruit :	
Directive CE sur les niveaux sonores des équipements utilisés à l'extérieur	2000/14/CE
Vibrations :	
- Niveaux de vibrations main/bras (selon EN474-1 for toutes opérations)	1.75 m/s <sup>2</sup>
- Niveaux de vibrations transmises à l'ensemble du corps (selon ISO/TR 25398 pour un cycle de travail)	0.91 m/s <sup>2</sup>



#### VALEURS DE RÉFÉRENCE MÉTRIQUES

- 1 litre = 0,26417 gallon liquide État-Unis
- 1 litre = 0,21997 gallon liquide impérial

# EMDX

## DIMENSIONS

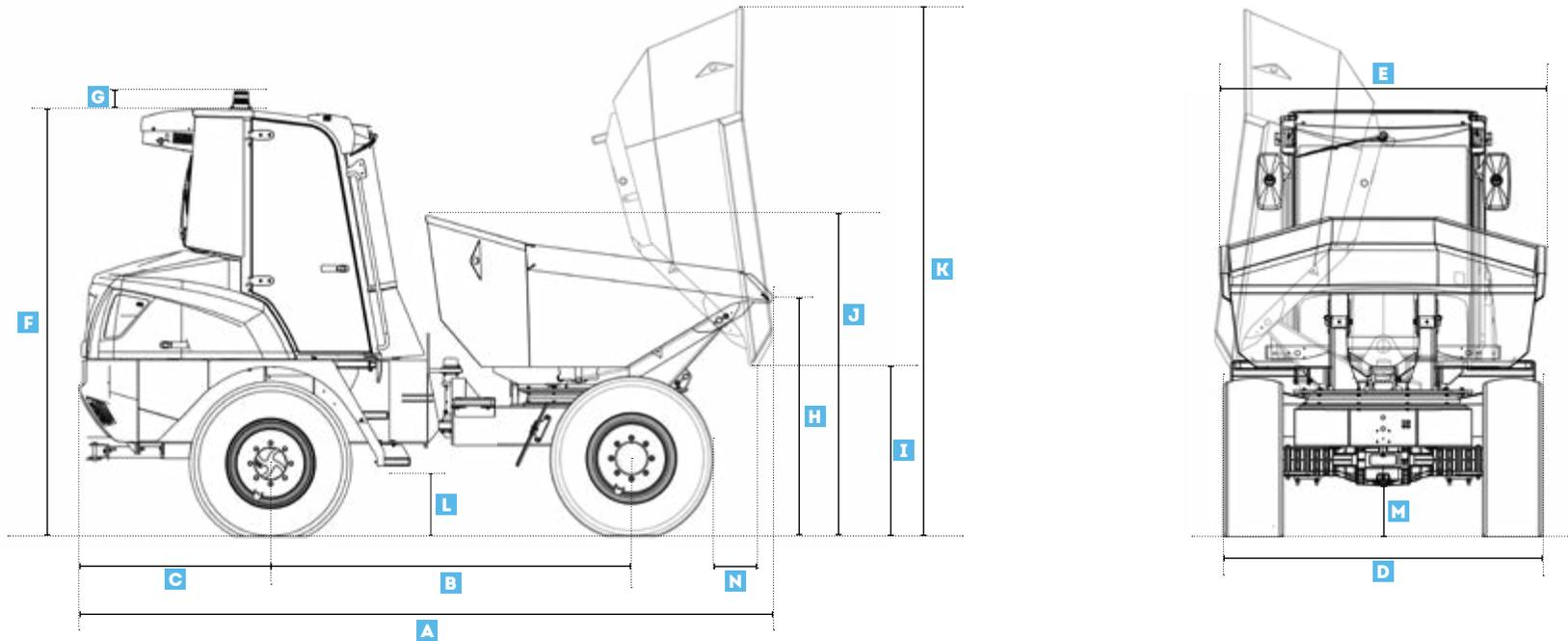

Illustration non contractuelle

DIMENSIONNEL MACHINE	DONNÉES
<b>A</b> Longueur totale	4711 mm (15'5")
<b>B</b> Empattement	2450 mm (8')
<b>C</b> Porte-à-faux arrière	1287 mm (4'3")
<b>D</b> Largeur totale	2211 mm (7'3")
<b>E</b> Largeur de benne	2211 mm (7'3")
<b>F</b> Hauteur cabine hors tout	2875 mm (9'5")
<b>G</b> Hauteur supplémentaire pour gyrophare	130 mm (5")
<b>H</b> Hauteur bord de benne - non basculée	1685 mm (5'6")

DIMENSIONNEL MACHINE	DONNÉES
<b>I</b> Hauteur bord de benne - basculée	1126 mm (3'8")
<b>J</b> Hauteur de benne - non basculée	2167 mm (7'1")
<b>K</b> Hauteur de benne - basculée	3545 mm (11'8")
<b>L</b> Hauteur de la première marche	472 mm (1'7")
<b>M</b> Garde au sol	347 mm (1'2")
<b>N</b> Distance de déchargement - frontale	354 mm (1'2")
Distance de déchargement - latérale	16 mm (0'6")

# ÉQUIPEMENT STANDARD / OPTIONNEL

	EMDX SWING ÉLECTRIQUE - 6 T VERSION CABINE
<b>ENVIRONNEMENT OPÉRATEUR</b>	
Cabine ROPS/FOPS entièrement fermée et confortable	•
Système de chauffage et de ventilation de la cabine	•
Système de climatisation de la cabine	•
Écran d'affichage multifonctionnel intégré au tableau de bord	•
Siège ergonomique réglable	•
Ceinture de sécurité orange haute visibilité	•
<b>SÉCURITÉ</b>	
Autocollants de sécurité haute visibilité pour marches et rampes	•
Caméra avant avec écran intégré sur le tableau de bord	•
Rétroviseurs latéraux	•
Alarme sonore de recul	•
Grille de protection ventilateur	•
Caméra de recul avec écran intégré sur le tableau de bord	•
Système de surveillance de l'inclinaison	•
Ceinture de sécurité orange haute visibilité	•
Frein de stationnement automatique	•
Grille frontale de protection cabine	o
Système de détection des objets/dangers	o
<b>ÉCLAIRAGE</b>	
Gyrophare clignotant orange LED	•
Gyrophare vert lié à la ceinture de sécurité de l'opérateur	•
Éclairage de travail LED avant et arrière	•
Feux de route certifiés avant et arrière - y compris protections de feux	•

Disponibilité  
 • = De série  
 o = En option

Les équipements standard et optionnels peuvent varier.  
 Consultez votre concessionnaire Mecalac pour plus de détails.

	EMDX SWING ÉLECTRIQUE - 6 T VERSION CABINE
<b>COULEUR ET MARQUAGE</b>	
Couleur standard de machine - "Electric Blue e-series" et gris Mecalac	•
Marquage standard Mecalac	•
Couleur de machine personnalisée	o
<b>TÉLÉMATIQUE</b>	
Télématique MyMecalac - y compris application	•
Digicode de démarrage (lié à la télématique)	•
<b>AUTRES</b>	
Châssis articulé et oscillant	•
Pneus type traction	•
Support de remorquage	•
Blocage de l'articulation à usage intensif	•
Indicateur de desserrage écrous de roue	•
Fiche de câble de charge (Type 5P - Industriel)	•
Roue de secours	o
Huile hydraulique biodégradable	o
Kit d'homologation Allemagne et Suisse	o
Fiche de câble de charge (Type 2)	o

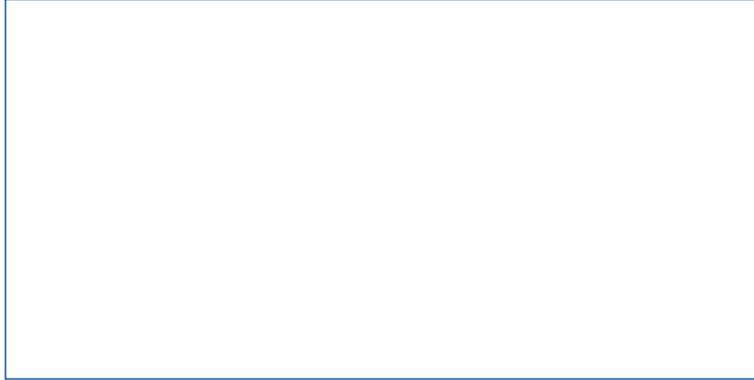

**MECALAC FRANCE S.A.S.**  
2, avenue du Pré de Challes  
Parc des Glaisins – CS 40230  
Annecy-le-Vieux  
FR - 74942 Annecy Cedex  
Tel. +33 (0)4 50 64 01 63

**MECALAC BAUMASCHINEN  
GMBH**  
Am Friedrichsbrunnen  
D-24782 Büdelsdorf  
Tel. +49 (0)43 31/3 51-319

**MECALAC CONSTRUCTION  
EQUIPMENT UK LTD**  
Unit 1, Mallory Way  
Gallagher Business Park  
Coventry, CV6 6PB, UK  
Tel. +44 (0)24 7633 9400

**MECALAC İŞ MAKİNELERİ  
SAN. VE TİC. LTD. ŞTİ.**  
Ege Serbest Bölgesi  
Zafer SB Mahallesi Gündüz Sokak No:17/1  
35410, Gaziemir - İzmir - TÜRKİYE  
Tel. +90 232 220 11 15



[WWW.MECALAC.COM](http://WWW.MECALAC.COM)

Documents et spécifications susceptibles de modifications sans préavis. Photos non contractuelles. Les machines représentées sur les photos peuvent comporter des équipements supplémentaires ou différents de l'offre locale. Pour connaître les options disponibles dans votre région, veuillez-vous adresser à votre concessionnaire Mecalac.

2024 Mecalac ©. Tous droits réservés.

**MK420/FR-02/24 - ZERO EMISSION - Réalisation** Service Communication Mecalac - **Crédit photos** Sémaphore - MFR - Fobla - **Document non contractuel**